

**Vacumeermachines**  
**Vacumeermachine 20 m<sup>3</sup>/u, seallengte**  
**450 mm, label printer, tafelmodel**

ARTIKEL \_\_\_\_\_

MODEL \_\_\_\_\_

NAAM \_\_\_\_\_

SIS \_\_\_\_\_

AIA \_\_\_\_\_



600048 (EVP45NXT)

Vacumeermachine 20 m<sup>3</sup>/u  
sealbalk 450 mm  
label printer  
230V-50/60hz-1N

## Omschrijving

### Product Nr.

Tafelmodel vacumeer machine met een sealbalk van 450 mm en een op het front ingebouwde HACCP label printer. De vacuümpomp heeft een capaciteit van 20 m<sup>3</sup>/u. Vacumeerkamer van 466x405x225 mm, uitgevoerd met afgeronde hoeken. Vlak bedieningspaneel op het front, met tiptoetsen en digitaal display. De display geeft proces informatie voor iedere cyclus, met keuze uit categorie en sub-categorie van het product. Mogelijkheid voor het printen van o.a. de productnaam, verpakkingsdatum, uiterste houdbaarheid datum. 8 instelbare programma's waarvan 1 voor extern vacumeren. 2 programma's voor service toepassing. Adapter voor extern vacumeren is optioneel leverbaar. Microprocessor besturing voor de automatische vacuümpomp en de sealtijd. Elektronische "soft-air" luchttoevoer voor herbeluchting van de vacumeerkamer. Storingssignalering voor fouten in het verpakkingsproces en voor elektronische fouten. Roestvrijstalen omkasting en vacumeerkamer met een bol transparant kunststof deksel. Elektra kabel zonder stekker.

## Uitvoering

- Vacumeringsgegevens op de verpakking: de HACCP printer produceert vacuum certificatie labels voor bevestiging op individuele verpakkingen voor correcte opslaggegevens.
- Geavanceerd gebruiksvriendelijk bedieningspaneel, in 5 talen beschikbaar, waarmee de parameters voor de 10 cycli en voor het technisch onderhoud eenvoudig ingesteld kunnen worden.
- Het LCD display geeft gedetailleerde verpakkingsproces informatie voor iedere cyclus.
- Het verpakkingsapparaat sealt automatisch het product overeenkomstig de voorgestelde of ingestelde waarden wanneer de verpakkingscyclus is ingesteld door selectie van product categorie en sub categorie.
- Puls functie voor eenvoudige programmering van de cyclus, selectie van vooringestelde functies en parameters.
- Geavanceerde extra functies: extern vacuum, soft air, conditie programma, auto seal programma en sealen.
- Controle programma via het display geeft een voorlopige diagnose van het apparaat voor het detecteren van technische fouten voor aanvang van het gebruik.
- Functie voor geleidelijke luchtinlaat, voor gecontroleerd toevoeren van de lucht in de kamer.
- Het vacumeringsapparaat kan optioneel uitgevoerd worden met een adapter, waardoor vacuumering kan plaatsvinden in een externe container, door het verbinden van de aansluiting van de externe container met het aanzuigventiel van het vacumeringsapparaat.

## Constructie

- Eenvoudig onderhoud (vervanging van de olie en de schokdemper) kan gemakkelijk uitgevoerd worden zonder demontage van de kamer.
- Vloeistof of olie residues kunnen verwijderd worden uit de pomp tank door middel van het CP-conditie programma (aanbevolen na lange periodes van stilstand).
- Volledig van roestvrijstaal AISI304.
- Model voorzien van een bolvormig transparant plexiglas deksel.
- Vacumeerkamer met afgeronde hoeken.

Goedkeuring: \_\_\_\_\_

Front aanzicht

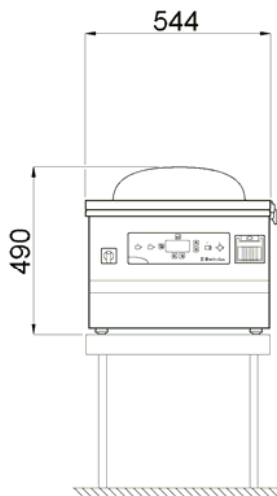

Zij aanzicht

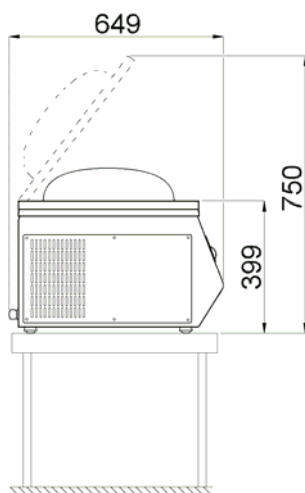

EI = Elektrische aansluiting

Other

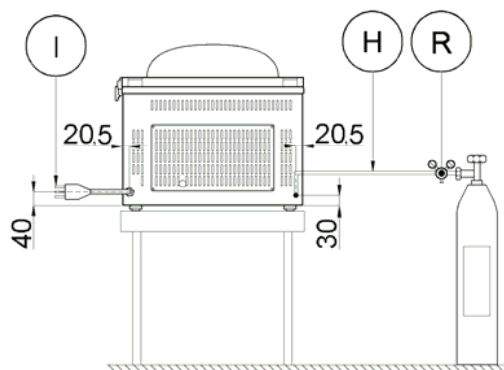

#### Elektra

Voltage	220 V/1N ph/50/60 Hz
600048 (EVP45NXT)	220 V/1N ph/50/60 Hz
Elektrisch max. vermogen	1.1 kW
Stekker type	Kabel zonder stekker

#### Algemene gegevens

Pomp	20 m <sup>3</sup> /h
Externe afmetingen, lengte	550 mm
Externe afmetingen, breedte	645 mm
Externe afmetingen, hoogte	500 mm
Gewicht, netto (kg)	80
Afmetingen van de kamer (BxDxH)	466x405x225 mm
Aantal sealbalken	1
Lengte van de sealbalk	450 mm

#### Optionele accessoires

- SCHUINE VULPLAAT voor vloeistoffen. PNC 650010   
 Voor 20 m<sup>3</sup>/uur vacumeermachines